

## Data Information

# A8

Audi A8 | A8 L  
Audi S8



## Specifications 主要諸元

|                  |                   | A8 55 TFSI quattro   | A8 60 TFSI quattro   | A8 L 60 TFSI quattro   | S8   |
|------------------|-------------------|--|--|--|--|
| 型式               |                   | 3AA-F8CZSF   | 3AA-F8CXYF   | 3AA-F8CXYL   | 3AA-F8CWWF   |
| ステアリング位置         |                   | 右/左  | 右/左  | 右/左  | 右/左  |
| 生産工場             |                   | ネッカースウルム   | ネッカースウルム   | ネッカースウルム   | ネッカースウルム   |
| 寸法・重量            | 全長(mm)            | 5,190  | 5,190  | 5,320  | 5,190  |
|                  | 全幅(mm)            | 1,945  | 1,945  | 1,945  | 1,945  |
|                  | 全高(mm)            | 1,470  | 1,470  | 1,485  | 1,475  |
|                  | ホイールベース(mm)       | 3,000  | 3,000  | 3,130  | 3,000  |
|                  | トレッド : フロント(mm)   | 1,635  | 1,630  | 1,630  | 1,630  |
|                  | : リヤ(mm)          | 1,625  | 1,615  | 1,615  | 1,615  |
|                  | 最低地上高(mm) (社内参考値) | 120  | 120  | 120  | 120  |
|                  | 車輻重量(kg)          | 2,030*2*5*9*10*13*14   | 2,100*3*6*8*13*15  | 2,160*1*4*9*11*16  | 2,260*3*7*12   |
| トランク容量(リッター)VDA値 | 505               | 505  | 505  | 505  |  |
| 乗車定員(名)          |                   | 5  | 5  | 5*1  | 5  |
| 駆動方式             |                   | quattro (4WD)  | quattro (4WD)  | quattro (4WD)  | quattro (4WD)  |
| 性能               | 最小回転半径(m)         | 5.8  | 5.8  | 6.0  | 5.3  |
|                  | WLTCモード(km/ℓ)*17  | 9.5  | 8.0  | 8.0  | 8.2  |
|                  | 市街地モード(km/ℓ)*17   | 6.5  | 5.2  | 5.2  | 5.3  |
|                  | 郊外モード(km/ℓ)*17    | 9.5  | 8.2  | 8.2  | 8.5  |
|                  | 高速道路モード(km/ℓ)*17  | 11.7   | 10.2   | 10.2   | 10.5   |
|                  | 燃費向上対策            | 筒内直接燃料噴射<br>電子式スロットル<br>可変バルブタイミング<br>可変バルブリフト(吸気のみ)<br>電動パワーステアリング<br>マイルドハイブリッド<br>8速ティプトロニックトランスミッション<br>アイドリングストップ装置 | 筒内直接燃料噴射<br>電子式スロットル<br>可変バルブタイミング<br><br>電動パワーステアリング<br>マイルドハイブリッド<br>8速ティプトロニックトランスミッション<br>アイドリングストップ装置 | 筒内直接燃料噴射<br>電子式スロットル<br>可変バルブタイミング<br><br>電動パワーステアリング<br>マイルドハイブリッド<br>8速ティプトロニックトランスミッション<br>アイドリングストップ装置 | 筒内直接燃料噴射<br>電子式スロットル<br>可変バルブタイミング<br><br>電動パワーステアリング<br>マイルドハイブリッド<br>8速ティプトロニックトランスミッション<br>アイドリングストップ装置 |
|                  | 冷媒の種類(GWP値)/使用量   | R-1234yf(1 *18)/660(850*19)  | R-1234yf(1 *18)/660(850*19)  | R-1234yf(1 *18)/850  | R-1234yf(1 *18)/660(850*19)  |

## Specifications 主要諸元

|        |                       | A8 55 TFSI quattro                  | A8 60 TFSI quattro                  | A8 L 60 TFSI quattro                | S8                                  |
|--------|-----------------------|-------------------------------------|-------------------------------------|-------------------------------------|-------------------------------------|
| エンジン   | エンジン型式                | CZS                                 | CXY                                 | CXY                                 | CWW                                 |
|        | 総排気量 (cc)             | 2,994                               | 3,996                               | 3,996                               | 3,996                               |
|        | エンジン種類                | V型6気筒DOHCインタークーラー付ターボ<br>(1気筒=4バルブ) | V型8気筒DOHCインタークーラー付ターボ<br>(1気筒=4バルブ) | V型8気筒DOHCインタークーラー付ターボ<br>(1気筒=4バルブ) | V型8気筒DOHCインタークーラー付ターボ<br>(1気筒=4バルブ) |
|        | ボア×ストローク(mm)          | 84.5×89.0                           | 86.0×86.0                           | 86.0×86.0                           | 86.0×86.0                           |
|        | 圧縮比                   | 11.2                                | 11.0                                | 11.0                                | 10.1                                |
|        | 燃料供給装置                | 電子式                                 | 電子式                                 | 電子式                                 | 電子式                                 |
|        | 最高出力 (kW (PS) /rpm)   | 250 (340) /5,000-6,400              | 338 (460) /5,500                    | 338 (460) /5,500                    | 420 (571) /6,000                    |
|        | 最大トルク (Nm (kgm) /rpm) | 500 (51.0) /1,370-4,500             | 660 (67.3) /1,850-4,500             | 660 (67.3) /1,850-4,500             | 800 (81.6) /2,050-4,500             |
|        | 燃料タンク容量 (リッター)        | 82                                  | 82                                  | 82                                  | 82                                  |
|        | 使用燃料                  | 無鉛プレミアム                             | 無鉛プレミアム                             | 無鉛プレミアム                             | 無鉛プレミアム                             |
| 諸装置    | トランスミッション             | 電子制御8速ATトランスミッション(ティプトロニック)         | 電子制御8速ATトランスミッション(ティプトロニック)         | 電子制御8速ATトランスミッション(ティプトロニック)         | 電子制御8速ATトランスミッション(ティプトロニック)         |
|        | 1速                    | 4.714                               | 4.714                               | 4.714                               | 4.714                               |
|        | 2速                    | 3.142                               | 3.142                               | 3.142                               | 3.142                               |
|        | 3速                    | 2.106                               | 2.106                               | 2.106                               | 2.106                               |
|        | 4速                    | 1.666                               | 1.666                               | 1.666                               | 1.666                               |
|        | 5速                    | 1.284                               | 1.284                               | 1.284                               | 1.284                               |
|        | 6速                    | 1.000                               | 1.000                               | 1.000                               | 1.000                               |
|        | 7速                    | 0.839                               | 0.839                               | 0.839                               | 0.839                               |
|        | 8速                    | 0.666                               | 0.666                               | 0.666                               | 0.666                               |
|        | 後退                    | 3.316                               | 3.316                               | 3.316                               | 3.316                               |
|        | 減速比                   |                                     |                                     |                                     |                                     |
|        | ：前軸                   | 3.076                               | 3.203                               | 3.203                               | 3.203                               |
|        | ：後軸                   | 3.079                               | 3.207                               | 3.207                               | 3.207                               |
|        | サスペンション               |                                     |                                     |                                     |                                     |
|        | ：フロント                 | ウィッシュボーン式                           | ウィッシュボーン式                           | ウィッシュボーン式                           | ウィッシュボーン式                           |
| ：リヤ    | ウィッシュボーン式             | ウィッシュボーン式                           | ウィッシュボーン式                           | ウィッシュボーン式                           |                                     |
| ステアリング | ラック・ピニオン式             | ラック・ピニオン式                           | ラック・ピニオン式                           | ラック・ピニオン式                           |                                     |
| ブレーキ   |                       |                                     |                                     |                                     |                                     |
| ：フロント  | ディスク                  | ディスク                                | ディスク                                | ディスク                                |                                     |
| ：リヤ    | ディスク                  | ディスク                                | ディスク                                | ディスク                                |                                     |
| タイヤ    | 255/45R19             | 265/40R20                           | 265/40R20                           | 265/35R21                           |                                     |

\*1 コンフォートパッケージ選択時の乗車定員は4名となります。

コンフォートコンツアーンシート(リヤ/助手席後席)<リヤ2名乗車>装着車の場合+20kgとなります。

\*2 パノラマサンルーフ装着車の場合+30kgとなります。

\*3 パノラマサンルーフ装着車の場合+20kgとなります。

\*4 パノラマサンルーフ装着車の場合+50kgとなります。

\*5 インディビジュアル電動シート(リヤ)<リヤ3名乗車>装着車の場合+50kgとなります。

\*6 インディビジュアル電動シート(リヤ)<リヤ3名乗車>装着車の場合+40kgとなります。

\*7 インディビジュアル電動シート(リヤ)<リヤ3名乗車>装着車の場合+10kgとなります。

\*8 プレディクティブアクティブサスペンション装着車の場合+60kgとなります。

\*9 プレディクティブアクティブサスペンション装着車の場合+70kgとなります。

\*10 インディビジュアル電動シート(リヤ)<リヤ3名乗車>+プレディクティブアクティブサスペンション装着車の場合+110kgとなります。

\*11 パノラマサンルーフ+プレディクティブアクティブサスペンション装着車の場合+110kgとなります。

\*12 パノラマサンルーフ+Bang & Olufsen 3Dアドバンスサウンドシステム(23スピーカー)装着車の場合+30kgとなります。

\*13 パノラマサンルーフ+インディビジュアル電動シート(リヤ)<リヤ3名乗車>装着車の場合+70kgとなります。

\*14 パノラマサンルーフ+プレディクティブアクティブサスペンション装着車の場合+90kgとなります。

\*15 パノラマサンルーフ+インディビジュアル電動シート(リヤ)<リヤ3名乗車>+プレディクティブアクティブサスペンション装着車の場合+130kgとなります。

\*16 パノラマサンルーフ+コンフォートコンツアーンシート(リヤ/助手席後席)<リヤ2名乗車>+プレディクティブアクティブサスペンション装着車の場合+130kgとなります。

\*17 燃料消費率は国土交通省審査値。定められた試験条件のもとでの値です。

実際の走行時には、使用環境(気象、渋滞等)や運転方法(急発進、エアコン使用等)に応じて燃料消費率は異なります。

WLTC モード：市街地、郊外、高速道路の各走行モードを平均的な使用時間配分で構成した国際的な走行モード。

市街地モード：信号や渋滞等の影響を受ける比較的低速な走行を想定。

郊外モード：信号や渋滞等の影響をあまり受けけない走行を想定。

高速道路モード：高速道路等での走行を想定。

\*18 アウディ ジャパン / フォルクスワーゲン グループ ジャパン 株式会社は2023年までに、エアコンで使用するフロン冷媒の目標GWP\*値150以下(国内向け年間出荷台数の加重平均値)の達成を目指しています。\*GWP(Global Warming Potential地球温暖化係数)

\*19 4人コンフォートマチックエアコンディショナー装着車の場合となります。

# Audi A8

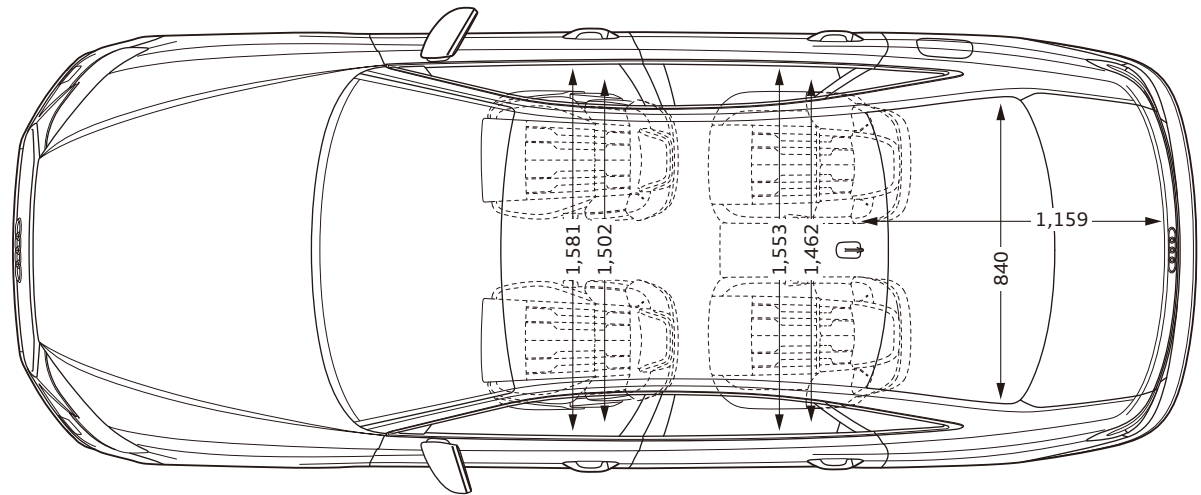
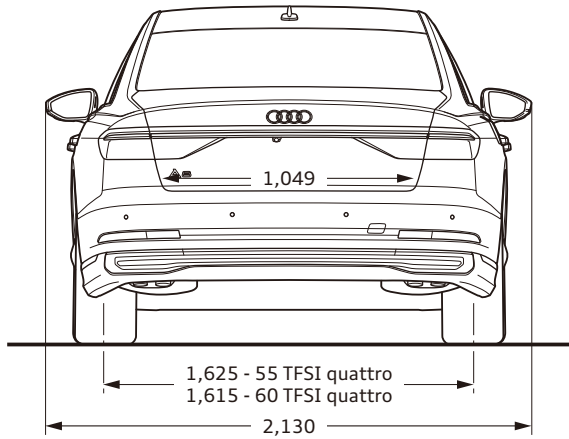
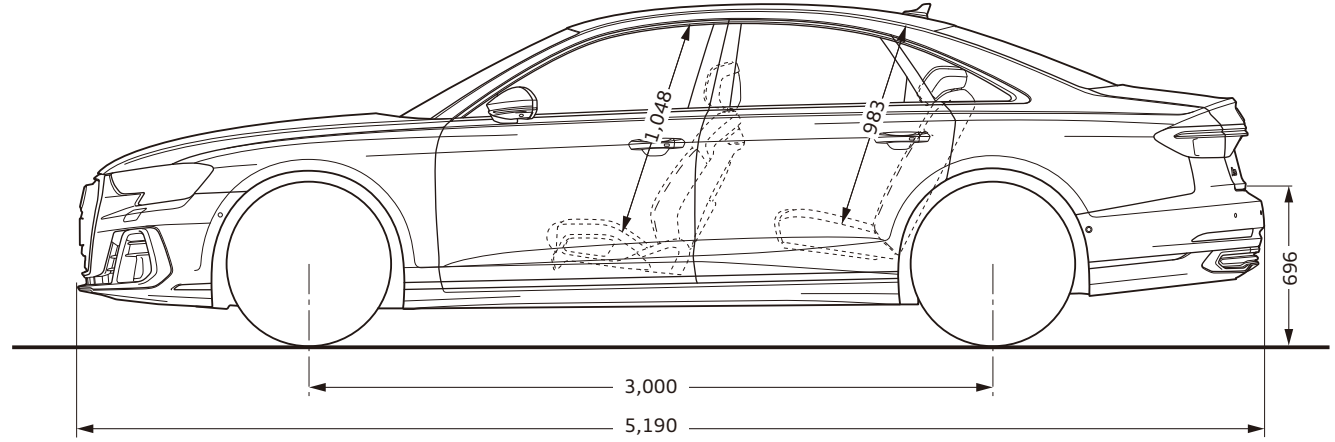
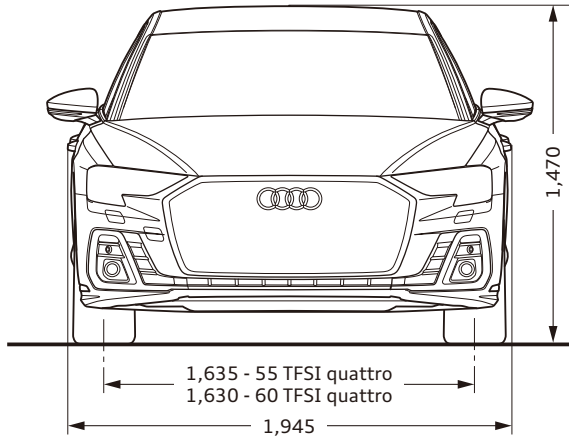

※単位：mm イラストは欧州仕様車となります。車両は日本仕様とは異なります。

# Audi A8 L

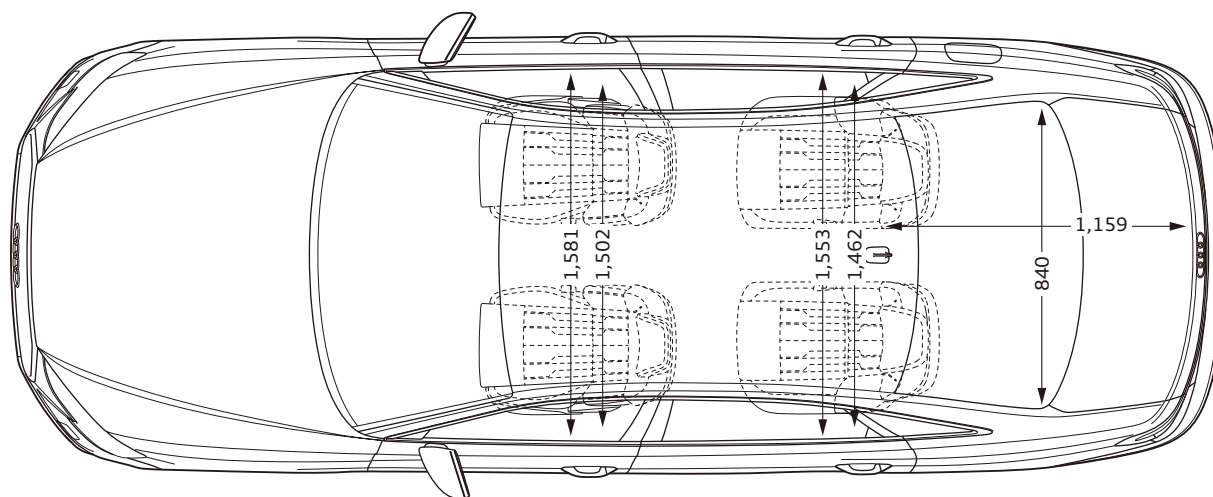
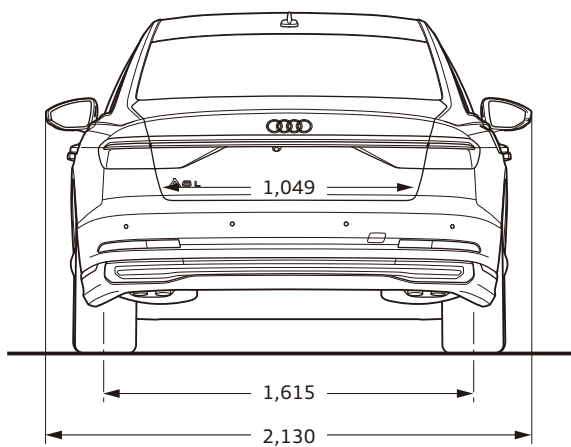
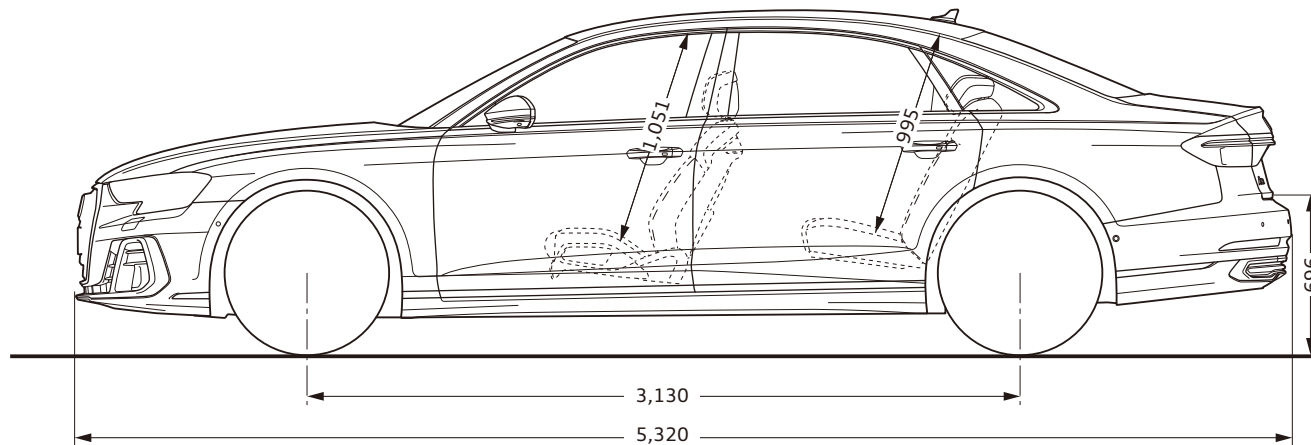
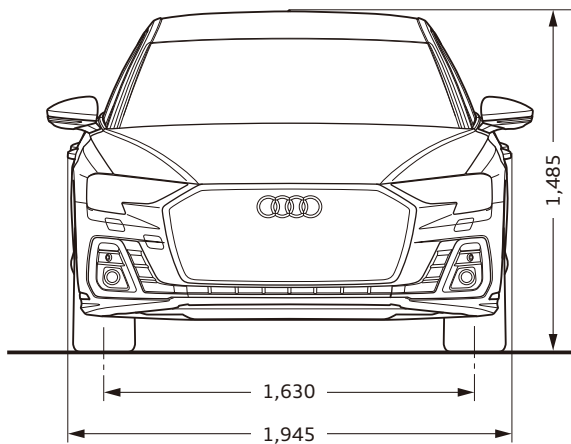

※単位：mm イラストは欧州仕様車となります。車両は日本仕様とは異なります。

# Audi S8

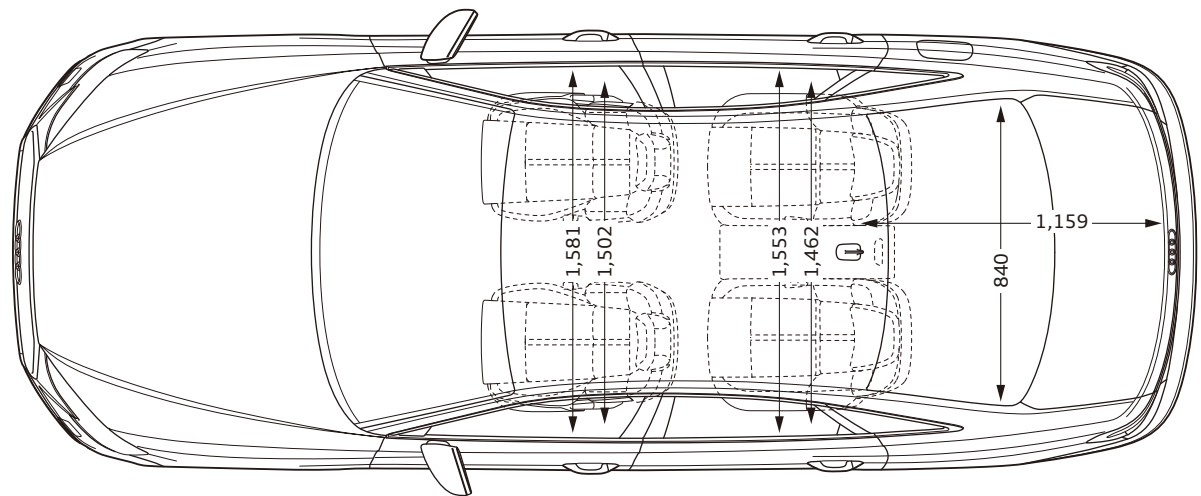
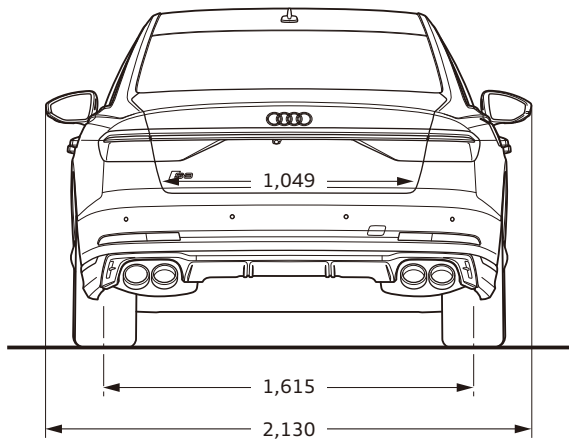
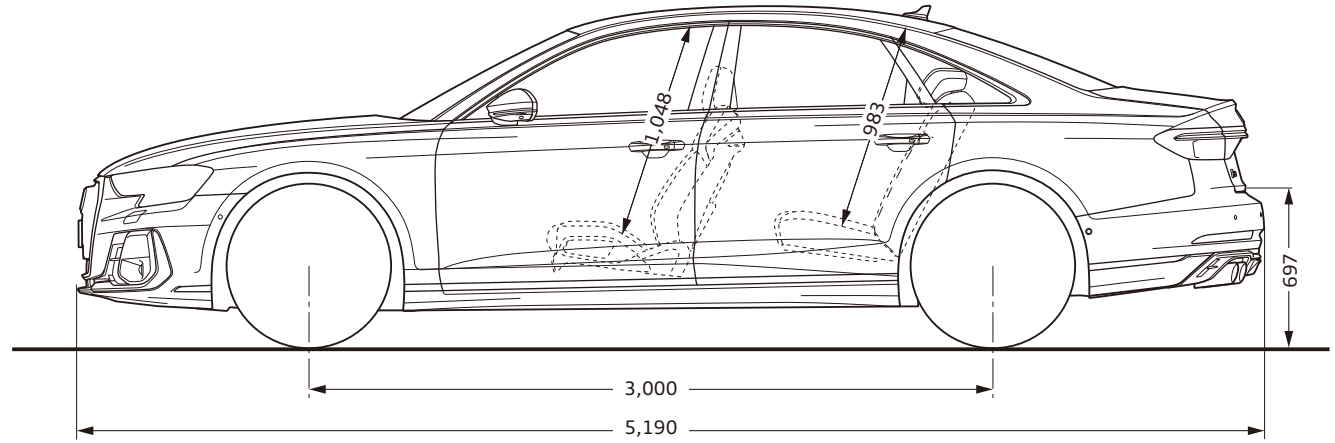
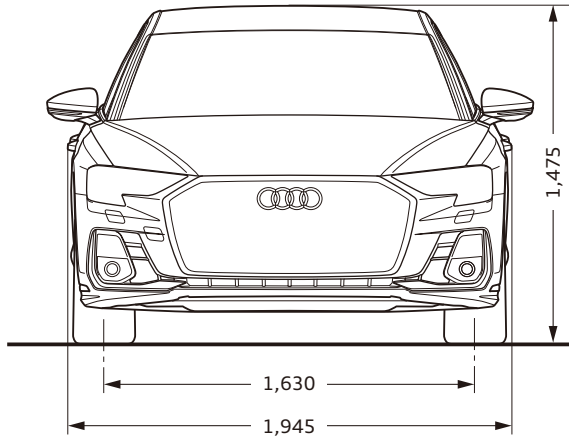

※単位：mm イラストは欧州仕様車となります。車両は日本仕様とは異なります。

Equipment 主要装備

●標準装備 ○オプション

|                    |                 |   | A8 55 TFSI quattro | A8 60 TFSI quattro | A8 L 60 TFSI quattro | S8     |
|--------------------|-----------------|---|--------------------|--------------------|----------------------|--------|
|                    |                 |   | 4NC0DA             | 4NC0EA             | 4NL0EA               | 4NCSSA |
| エクステリア             | ヘッドライトシステム      | HDマトリクスLEDヘッドライト                                    | ●                  | ●                  | ●                    | ●      |
|                    | ヘッドライトウォッシャー    | ヘッドライトウォッシャー  | ●                  | ●                  | ●                    | ●      |
|                    | ヘッドライトアクティベーション | デイトタイムランニングライト                                      | ●                  | ●                  | ●                    | ●      |
|                    | テールライト          | OLEDリヤライト   | ●                  | ●                  | ●                    | ●      |
|                    | スペシャルエクステリアパーツ  | エクステリアミラーハウジング ボディカラー                               | ●                  | ●                  | ●                    | -      |
|                    |                 | エクステリアミラーハウジング アルミニウムルック                            | -                  | -                  | -                    | ●      |
|                    | サイド/リヤウインドウ     | ダブルアコースティックグレージング                                   | ●                  | ●                  | ●                    | ●      |
|                    | エクステリアミラー       | エクステリアミラー 電動調整&格納機能 自動防眩機能 メモリ機能                    | ●                  | ●                  | ●                    | ●      |
|                    | ホイール            | アルミホイール 15スポークデザイン 9J×19                            | ●                  | -                  | -                    | -      |
|                    |                 | アルミホイール 10バラレルスポークデザイン<br>グラファイトグレー パートリポリッシュ 9J×20 | ○                  | ●                  | ●                    | -      |
|                    |                 | アルミホイール 5ダブルスポークスターデザイン 9J×21                       | -                  | -                  | -                    | ●      |
|                    | タイヤ             | 255/45R19   | ●                  | -                  | -                    | -      |
|                    |                 | 265/40R20   | ○                  | ●                  | ●                    | -      |
|                    |                 | 265/35R21   | ○                  | ○                  | ○                    | ●      |
| スペアホイール/ブレークダウンセット | タイヤリペアキット       | ●   | ●                  | ●                  | ●                    |        |

Equipment 主要装備

●標準装備 ○オプション

|                              |                                      |   | A8 55 TFSI quattro | A8 60 TFSI quattro | A8 L 60 TFSI quattro | S8     |
|------------------------------|--------------------------------------|---|--------------------|--------------------|----------------------|--------|
|                              |                                      |   | 4NC0DA             | 4NC0EA             | 4NL0EA               | 4NCSSA |
| インテリア                        | フロントシート                              | コンフォートシート(フロント)                         | ●                  | ●                  | ●                    | -      |
|                              |                                      | コンフォートスポーツシート(フロント)                     | ○                  | ○                  | ○                    | ●      |
| シート素材                        | バルコナレザー                              | バルコナレザー                                 | ●                  | ●                  | ●                    | -      |
|                              |                                      | バルコナレザー(コンフォートスポーツシート)                  | ○                  | ○                  | ○                    | ●      |
| 追加レザーアイテム                    | エクステンデッドレザーパッケージ                     | フルレザーパッケージ                              | ○                  | ○                  | ○                    | ●      |
|                              |                                      | フルレザーパッケージ                              | ○                  | ○                  | ○                    | ●      |
| フロントシート調整機能                  | 電動調整機能 メモリー機能(フロント)                  | ●                                       | ●                  | ●                  | ●                    |        |
| ランバーサポート                     | ランバーサポート 4ウェイ                        | ランバーサポート 4ウェイ                           | ●                  | ●                  | -                    | ●      |
|                              |                                      | ランバーサポート 4ウェイ(フロント/リヤ)                  | -                  | -                  | ●                    | -      |
| リヤシート                        | リヤシート3シーター                           | リヤシート3シーター                              | ●                  | ●                  | -                    | ●      |
|                              |                                      | インディビジュアル電動シート(リヤ)<リヤ3名乗車>              | ○                  | ○                  | ●                    | ○      |
| リヤヘッドレスト                     | リヤヘッドレスト                             | リヤヘッドレスト                                | ●                  | ●                  | -                    | ●      |
|                              |                                      | コンフォートヘッドレスト(リヤ)                        | ○                  | ○                  | ●                    | ○      |
| シートヒーター                      | シートヒーター(フロント/リヤ)                     | ●                                       | ●                  | ●                  | ●                    |        |
| シートベンチレーション/マッサージ機能          | シートベンチレーション(フロント)                    | シートベンチレーション(フロント)                       | ●                  | -                  | -                    | -      |
|                              |                                      | シートベンチレーション マッサージ機能(フロント)               | ○                  | ●                  | ●                    | ●      |
| シートベルトモニタリング                 | シートベルトモニタリング                         | ●                                       | ●                  | ●                  | ●                    |        |
| アプリケーション                     | エクステンデッドアルミニウムルックボタン                 | ●                                       | ●                  | ●                  | ●                    |        |
| デコラティブパネル                    | デコラティブパネル ファイングレインアッシュナチュラルグレーブラウン   | デコラティブパネル カーボンベクター                      | -                  | -                  | -                    | ●      |
|                              |                                      | デコラティブパネル                               | ●                  | ●                  | ●                    | ○      |
| ローワーデコラティブパネル                | ローワーデコラティブパネル マットブラッシュアルミニウム         | ●                                       | ●                  | ●                  | ●                    |        |
| ステアリングホイール                   | ステアリングホイール ダブルスポーク マルチファンクション パドルシフト | ステアリングホイール 3スポーク マルチファンクション パドルシフト ヒーター | ○                  | ○                  | ○                    | ●      |
|                              |                                      | ステアリングホイール                              | ●                  | ●                  | ●                    | -      |
| ナビゲーションシステム                  | MMIナビゲーション                           | ●                                       | ●                  | ●                  | ●                    |        |
| テレマティクス                      | ワイヤレスチャージング                          | ●                                       | ●                  | ●                  | ●                    |        |
| コネクタパッケージ                    | Audi connect                         | ●                                       | ●                  | ●                  | ●                    |        |
|                              | スマートフォンインターフェース                      | ●                                       | ●                  | ●                  | ●                    |        |
|                              | Audi connect セーフティ&サービス              | ●                                       | ●                  | ●                  | ●                    |        |
| マルチファンクションディスプレイ/トリップコンピューター | バーチャルコックピット                          | バーチャルコックピット                             | ●                  | ●                  | ●                    | -      |
|                              |                                      | バーチャルコックピットプラス                          | -                  | -                  | -                    | ●      |
| エレクトリックインターフェース              | オーディオミュージックインターフェース                  | ●                                       | ●                  | ●                  | ●                    |        |
| TV                           | TVチューナー                              | ●                                       | ●                  | ●                  | ●                    |        |
| スピーカーシステム                    | オーディオサウンドシステム(10スピーカー)               | ●                                       | ●                  | ●                  | ●                    |        |



|                         |                            |                               | A8 55 TFSI quattro | A8 60 TFSI quattro | A8 L 60 TFSI quattro | S8     |
|-------------------------|----------------------------|-------------------------------|--------------------|--------------------|----------------------|--------|
|                         |                            |                               | 4NC0DA             | 4NC0EA             | 4NL0EA               | 4NCSSA |
| インテリア                   | オートクロージングドア                | パワークロージングドア                   | ●                  | ●                  | ●                    | ●      |
|                         | ヘッドライティング                  | 標準ヘッドライティング                   | ●                  | ●                  | ●                    | ●      |
|                         | ヒーティング/エアコンディショニングシステム     | デラックスオートマチックエアコンディショナー        | ●                  | ●                  | —                    | ●      |
|                         |                            | 4ゾーンデラックスオートマチックエアコンディショナー    | ○                  | ○                  | ●                    | ○      |
|                         | ヘッドアップディスプレイ               | ヘッドアップディスプレイ                  | ●                  | ●                  | ●                    | ●      |
|                         | インテリアライティング                | マルチカラーアンビエントライティング            | ●                  | ●                  | ●                    | ●      |
|                         | センターアームレスト                 | センターアームレスト(フロント)              | ●                  | ●                  | ●                    | —      |
|                         |                            | コンフォートセンターアームレスト(フロント)        | ○                  | ○                  | ○                    | ●      |
|                         | シフトノブ/セレクトレバー              | セレクトレバーレザ                     | ●                  | ●                  | ●                    | ○      |
| セレクトレバー カーボン            |                            | —                             | —                  | —                  | ●                    |        |
| サンスクリーン                 | 電動サンブラインド(リヤ/リヤサイド)        | ●                             | ●                  | ●                  | ●                    |        |
| エンジン/シャーシ/<br>サスペンション関連 | サスペンション                    | アダプティブエアサスペンション               | ●                  | ●                  | ●                    | —      |
|                         |                            | プレディクティブアクティブサスペンション          | ○                  | ○                  | ○                    | ●      |
|                         | リヤアクスル                     | ダイナミックオールホイールステアリング           | —                  | —                  | —                    | ●      |
|                         | リヤアクスルディファレンシャル            | 標準リヤディファレンシャル                 | ●                  | ●                  | ●                    | —      |
|                         |                            | リヤスポーツディファレンシャル               | —                  | —                  | —                    | ●      |
|                         | ツールキット                     | ツールキット                        | ●                  | ●                  | ●                    | ●      |
| スタート/ストップシステム/エナジーリカバリー | スタートストップシステム エナジーリカバリーシステム | ●                             | ●                  | ●                  | ●                    |        |
| セーフティ/<br>セキュリティ        | セーフティシステム                  | オーディブレセンスリヤ                   | ●                  | ●                  | ●                    | ●      |
|                         | カメラシステム/アクシデントセンサー         | サラウンドビューカメラ                   | ●                  | ●                  | ●                    | ●      |
|                         | クルーズコントロール                 | アダプティブドライバアシスト                | ●                  | ●                  | ●                    | ●      |
|                         | ヘディングコントロール                | オーディオアクティブブレンアシスト             | ●                  | ●                  | ●                    | —      |
|                         |                            | オーディオアクティブブレンアシスト/エマーゼンシーアシスト | —                  | —                  | —                    | ●      |
|                         | フロントアシスト                   | オーディブレセンスフロント                 | ●                  | ●                  | ●                    | ●      |
|                         | フロントクロストラフィックアシスト          | フロントクロストラフィックアシスト             | ●                  | ●                  | ●                    | ●      |
|                         | ドライバアシスト                   | オーディオアシスト                     | ●                  | ●                  | ●                    | ●      |
|                         | エアバッグ                      | エアバッグ(フロント)助手席エアバッグカットオフスイッチ付 | ●                  | ●                  | ●                    | ●      |
|                         | サイドエアバッグ                   | サイドエアバッグ(フロント/リヤ)             | ●                  | ●                  | ●                    | ●      |
|                         | 盗難防止装置                     | イモビライザー/盗難警報装置                | ●                  | ●                  | ●                    | ●      |
|                         | パーキングエイド                   | パークアシスト                       | ●                  | ●                  | ●                    | ●      |
|                         | タイヤプレッシャーワーニングライト          | タイヤプレッシャーワーニング                | ●                  | ●                  | ●                    | ●      |
|                         | トランクリッド/テールゲート操作           | オートマチックトランクリッド                | ●                  | ●                  | ●                    | ●      |
|                         | ドア/トランク ロックシステム            | アドバンストキーシステム(デッドロック機能付)       | ●                  | ●                  | ●                    | ●      |

## Models モデル

| モデル                         | モデルコード | 車両本体価格             | 消費税抜き本体価格          | リサイクル料金*       |
|-----------------------------|--------|--------------------|--------------------|----------------|
| <b>A8 55 TFSI quattro</b>   | 4NCODA | <b>¥11,900,000</b> | <b>¥10,818,182</b> | <b>¥15,750</b> |
| <b>A8 60 TFSI quattro</b>   | 4NCOEA | <b>¥16,350,000</b> | <b>¥14,863,636</b> | <b>¥16,150</b> |
| <b>A8 L 60 TFSI quattro</b> | 4NL0EA | <b>¥18,000,000</b> | <b>¥16,363,636</b> | <b>¥16,510</b> |
| <b>S8</b>                   | 4NCSSA | <b>¥20,500,000</b> | <b>¥18,636,364</b> | <b>¥17,100</b> |

\* 預託時に別途、国の認可を受けた情報管理料金と資金管理料金が必要となります。車両に搭載されるエアコン冷媒の種類により異なります。

| カラー  | エクステリア<br>コード | A8 55 TFSI quattro | A8 60 TFSI quattro | A8 L 60 TFSI quattro | S8     | オプション価格 | 消費税抜きオプション価格 |
|--|---------------|--------------------|--------------------|----------------------|--------|---------|--------------|
|  |               | 4NC0DA             | 4NC0EA             | 4NL0EA               | 4NC5SA |         |              |
| ブリリアントブラック                                 | A2A2          | ○                  | ○                  | ○                    | ○      | ¥0      | ¥0           |
| ミトスブラックM                                   | 0E0E          | ○                  | ○                  | ○                    | ○      | ¥0      | ¥0           |
| グレイシアホワイトM                                 | 2Y2Y          | ○                  | ○                  | ○                    | ○      | ¥0      | ¥0           |
| フェーマメントブルーM                                | 5U5U          | ○                  | ○                  | ○                    | ○      | ¥0      | ¥0           |
| ヴェスヴィオグレーM                                 | F4F4          | ○                  | ○                  | ○                    | ○      | ¥0      | ¥0           |
| フロレットシルバーM                                 | L5L5          | ○                  | ○                  | ○                    | ○      | ¥0      | ¥0           |
| ディストリクトグリーンM                               | M4M4          | ○                  | ○                  | ○                    | ○      | ¥0      | ¥0           |
| テラグレーM(S lineスタイリングパッケージ装着車およびS8は選択不可)     | Z8Z8          | ○                  | ○                  | ○                    | -      | ¥0      | ¥0           |
| マンハッタングレーM(S lineスタイリングパッケージ装着車およびS8は選択不可) | H1H1          | ○                  | ○                  | ○                    | -      | ¥0      | ¥0           |
| ウルトラブルーM(S lineスタイリングパッケージ装着車およびS8設定色)     | 6I6I          | ○                  | ○                  | ○                    | ○      | ¥0      | ¥0           |
| デイトナグレーPE(S lineスタイリングパッケージ装着車およびS8設定色)    | 6Y6Y          | ○                  | ○                  | ○                    | ○      | ¥0      | ¥0           |

Optional Equipment オプション

○オプション

| オプション  | キー<br>オーダー<br>コード | 補助<br>オーダー<br>コード           | A8 55 TFSI quattro | A8 60 TFSI quattro | A8 L 60 TFSI quattro | S8     | オプション価格           | 消費税抜きオプション価格    |
|--|-------------------|-----------------------------|--------------------|--------------------|----------------------|--------|-------------------|-----------------|
|  |                   |                             | 4NC0DA             | 4NC0EA             | 4NL0EA               | 4NCSSA |                   |                 |
| コンフォートパッケージ<br>・インディビジュアル電動シート(リヤ)<リヤ3名乗車><br>・コンフォートヘッドレスト(リヤ)<br>・ランバーサポート(リヤサイドシート)<br>・シートベンチレーション マッサージ機能(フロント)<br>・4ゾーンデラックスオートマチックエアコンディショナー<br>・トランクスルー機能<br>・マトリクスLEDインテリアライト<br>・リヤシートリモート<br>・Bang & Olufsen 3Dサウンドシステム(17スピーカー)<br>・ステアリングホイール ダブルスポーク マルチファンクション<br>パドルシフトヒーター<br>・デジタルマトリクスLEDヘッドライト<br>・プライバシーガラス                 | W1J               | PXD/<br>PE6/<br>2ZM/<br>9VS | ○                  | -                  | -                    | -      | <b>¥990,000</b>   | <b>¥900,000</b> |
| コンフォートパッケージ<br>・インディビジュアル電動シート(リヤ)<リヤ3名乗車><br>・コンフォートヘッドレスト(リヤ)<br>・ランバーサポート(リヤサイドシート)<br>・4ゾーンデラックスオートマチックエアコンディショナー<br>・マトリクスLEDインテリアライト<br>・リヤシートリモート<br>・Bang & Olufsen 3Dサウンドシステム(17スピーカー)<br>・ステアリングホイール ダブルスポーク マルチファンクション<br>パドルシフトヒーター<br>・デジタルマトリクスLEDヘッドライト<br>・プライバシーガラス   | W1J               | PXD/<br>PE6/<br>2ZM/<br>9VS | -                  | ○                  | -                    | -      | <b>¥880,000</b>   | <b>¥800,000</b> |
| コンフォートパッケージ<リヤ2名乗車><br>・コンフォートコンツァーシート(リヤ/助手席後ろ)<リヤ2名乗車><br>・リヤフットレスト(助手席後ろ)<br>・リヤシートリモート<br>・シートベンチレーション マッサージ機能(リヤ)<br>・センターアームレストヒーター(リヤ)<br>・ドアアームレストヒーター(リヤ)<br>・マトリクスLEDインテリアライト<br>・リヤシートモニター<br>・Bang & Olufsen 3Dサウンドシステム(17スピーカー)<br>・ステアリングホイール ダブルスポーク マルチファンクション<br>パドルシフトヒーター<br>・デジタルマトリクスLEDヘッドライト<br>・プライバシーガラス<br>・100V電源ソケット | W1J               | PXD/<br>PE1/<br>2ZM/<br>9VS | -                  | -                  | ○                    | -      | <b>¥1,000,000</b> | <b>¥909,091</b> |

Optional Equipment オプション

○オプション

| オプション  | キー<br>オーダー<br>コード | 補助<br>オーダー<br>コード           | A8 55 TFSI quattro | A8 60 TFSI quattro | A8 L 60 TFSI quattro | S8     | オプション価格         | 消費税抜きオプション価格    |
|--|-------------------|-----------------------------|--------------------|--------------------|----------------------|--------|-----------------|-----------------|
|  |                   |                             | 4NC0DA             | 4NC0EA             | 4NL0EA               | 4NCSSA |                 |                 |
| コンフォートパッケージ<br>・インディビジュアル電動シート(リヤ)＜リヤ3名乗車＞<br>・コンフォートヘッドレスト(リヤ)<br>・ランバーサポート(リヤサイドシート)<br>・4ゾーンデラックスオートマチックエアコンディショナー<br>・マトリクスLEDインテリアライト<br>・リヤシートリモート<br>・Bang & Olufsen 3Dサウンドシステム(17スピーカー)<br>・デジタルマトリクスLEDヘッドライト<br>・プライバシーガラス | W1H               | PXD/<br>PE6/<br>9VS         | —                  | —                  | —                    | ○      | <b>¥940,000</b> | <b>¥854,545</b> |
| S lineスタイリングパッケージ(コンフォートパッケージの同時選択必須)<br>・S lineエクステリア<br>・アルミホイール 5ダブルスポーク(Sスタイル) ガルヴァノシルバー<br>9J×20+265/40R20タイヤ<br>・コンフォートスポーツシート<br>・バルコナレザー ダイヤモンドステッチング  | W1I               | PQD/<br>PS1/<br>N1W/<br>43N | ○                  | —                  | —                    | —      | <b>¥330,000</b> | <b>¥300,000</b> |
| S lineスタイリングパッケージ(コンフォートパッケージの同時選択必須)<br>・S lineエクステリア<br>・コンフォートスポーツシート<br>・バルコナレザー ダイヤモンドステッチング  | W1I               | PQD/<br>PS1/<br>N1W         | —                  | ○                  | ○                    | —      | <b>¥210,000</b> | <b>¥190,909</b> |
| アルミホイール 5ダブルスポーク(Sスタイル) ガルヴァノシルバー<br>9J×20+265/40R20タイヤ<br>(S lineスタイリングパッケージの同時選択必須)  | 43N               | —                           | —                  | ○                  | ○                    | —      | <b>¥0</b>       | <b>¥0</b>       |

Special Optional Equipment スペシャルオプション(受注生産)

○オプション

| スペシャルオプション(受注生産)  | キー<br>オーダー<br>コード | 補助<br>オーダー<br>コード                           | A8 55 TFSI quattro | A8 60 TFSI quattro | A8 L 60 TFSI quattro | S8     | オプション価格    | 消費税抜きオプション価格 |
|---|-------------------|---|--------------------|--------------------|----------------------|--------|------------|--------------|
|   |                   |   | 4NC0DA             | 4NC0EA             | 4NL0EA               | 4NCSSA |            |              |
| S lineインテリアプラスパッケージ<br>(S lineスタイリングパッケージの同時選択必須)<br>・バルコナレザードイヤモンドステッチング Sロゴ<br>・デコラティブパネル ピアノブラック<br>・ヘッドライニング ブラック<br>・ステアリングホイール 3スポーク マルチファンクション<br>パドルシフトヒーター<br>・コンフォートセンターアームレスト(フロント)<br>・ドアシルトリム(Sロゴ)<br>・ステンレスペダルカバー   | WQS               | STL/<br>1XP/<br>6NQ/<br>6E3                 | ○                  | ○                  | ○                    | -      | ¥360,000   | ¥327,273     |
| Audiデザインセレクション パステルシルバー<br>(コンフォートパッケージの同時選択必須、<br>S lineインテリアプラスパッケージの同時選択不可)<br>・アウディデザインセレクション フルレザードパッケージ<br>・ヘッドライニング ダイナミカ<br>・エクステンダブルサンバイザー<br>・デコラティブパネル ピアノブラック<br>・ステアリングホイール 3スポーク マルチファンクション<br>パドルシフトヒーター<br>・コンフォートセンターアームレスト(フロント)<br>・ドアシルトリム(Sロゴ)<br>・ステンレスペダルカバー | PET               | PL7/<br>PS1/<br>WQS/<br>N1W/<br>6E3/<br>1XP | ○                  | ○                  | ○                    | -      | ¥1,700,000 | ¥1,545,455   |
| Audiデザインセレクション パステルシルバー<br>(コンフォートパッケージの同時選択必須)<br>・アウディデザインセレクション フルレザードパッケージ<br>・ヘッドライニング ダイナミカ<br>・エクステンダブルサンバイザー  | PET               | PL7   | -                  | -                  | -                    | ○      | ¥400,000   | ¥363,636     |
| アシスタンスパッケージ(コンフォートパッケージの同時選択必須)<br>・アダプティブウインドウスクリーンワイパー<br>・センターエアバッグ(フロント)  | W1D               | PCF   | ○                  | ○                  | -                    | ○      | ¥130,000   | ¥118,182     |
| アシスタンスパッケージ(コンフォートパッケージの同時選択必須)<br>・アダプティブウインドウスクリーンワイパー<br>・センターエアバッグ(フロント/リヤ)   | W1D               | PCF/<br>6C5                                 | -                  | -                  | ○                    | -      | ¥280,000   | ¥254,545     |

Special Optional Equipment スペシャルオプション(受注生産)

●標準装備 ○オプション

| スペシャルオプション(受注生産)   | キー<br>オーダー<br>コード | 補助<br>オーダー<br>コード | A8 55 TFSI quattro | A8 60 TFSI quattro | A8 L 60 TFSI quattro | S8     | オプション価格  | 消費税抜きオプション価格 |
|--|-------------------|-------------------|--------------------|--------------------|----------------------|--------|----------|--------------|
|  |                   |                   | 4NC0DA             | 4NC0EA             | 4NL0EA               | 4NCSSA |          |              |
| ブラックAudi rings & ブラックスタイリングパッケージ<br>(Audi exclusive)<br>(S lineスタイリングパッケージの同時選択必須/S8は除く)<br>・ブラックAudi rings<br>・ブラックスタイリングパッケージ<br>・エクステリアミラーハウジング グロスブラック | 4ZP               | 6FJ               | ○                  | ○                  | ○                    | ○      | ¥210,000 | ¥190,909     |
| (ミトスブラックM/プリリアントブラック専用)<br>ブラックAudi rings & ブラックスタイリングパッケージ<br>(Audi exclusive)<br>(S lineスタイリングパッケージの同時選択必須)<br>・ブラックAudi rings<br>・ブラックスタイリングパッケージ       | 4ZP               | -                 | ○                  | ○                  | ○                    | -      | ¥210,000 | ¥190,909     |
| (ミトスブラックM/プリリアントブラック専用/S8)<br>ブラックAudi rings & ブラックスタイリングパッケージ<br>(Audi exclusive)<br>・ブラックAudi rings<br>・ブラックスタイリングパッケージ<br>・エクステリアミラーハウジング ボディカラー        | 4ZP               | 6FB               | -                  | -                  | -                    | ○      | ¥210,000 | ¥190,909     |
| エクステリアミラーハウジング カーボン<br>(ブラックAudi rings & ブラックスタイリングパッケージの同時選択必須)   | 6FQ               | -                 | -                  | -                  | -                    | ○      | ¥130,000 | ¥118,182     |
| パノラマサンルーフ  | 3FB               | -                 | ○                  | ○                  | -                    | ○      | ¥250,000 | ¥227,273     |
| パノラマサンルーフ  | 3FU               | -                 | -                  | -                  | ○                    | -      | ¥270,000 | ¥245,455     |
| プレディクティブアクティブサスペンション   | 2MQ               | -                 | -                  | ○                  | ○                    | ●      | ¥840,000 | ¥763,636     |
| プレディクティブアクティブサスペンション   | 2MQ               | VH3               | ○                  | -                  | -                    | -      | ¥840,000 | ¥763,636     |
| 左ハンドル  | L0L               | -                 | ○                  | ○                  | ○                    | ○      | ¥0       | ¥0           |

Special Optional Equipment スペシャルオプション(受注生産)

●標準装備 ○オプション

| スペシャルオプション(受注生産)   | キー<br>オーダー<br>コード | 補助<br>オーダー<br>コード | A8 55 TFSI quattro | A8 60 TFSI quattro | A8 L 60 TFSI quattro | S8     | オプション価格  | 消費税抜きオプション価格 |
|--|-------------------|-------------------|--------------------|--------------------|----------------------|--------|----------|--------------|
|  |                   |                   | 4NC0DA             | 4NC0EA             | 4NL0EA               | 4NCSSA |          |              |
| アルミホイール 10パラレルスポークデザイン グラファイトグレー<br>パートリーポリッシュ 9J×20+265/40R20タイヤ  | CJ4               | -                 | ○                  | ●                  | ●                    | -      | ¥220,000 | ¥200,000     |
| アルミホイール 10パラレルスポークデザイン グラファイトグレー<br>パートリーポリッシュ 9J×20+265/40R20タイヤ<br>(55 TFSI: S lineスタイリングパッケージ装着車)           | CJ4               | -                 | ○                  | ●                  | ●                    | -      | ¥0       | ¥0           |
| アルミホイール 20スポークデザイン コントラストグレー<br>パートリーポリッシュ 9J×20+265/40R20タイヤ  | F06               | -                 | ○                  | -                  | -                    | -      | ¥220,000 | ¥200,000     |
| アルミホイール 20スポークデザイン コントラストグレー<br>パートリーポリッシュ 9J×20+265/40R20タイヤ<br>(55 TFSI: S lineスタイリングパッケージ装着車)               | F06               | -                 | ○                  | ○                  | ○                    | -      | ¥0       | ¥0           |
| アルミホイール 5Vスポークスターデザイン<br>クロスアンスラサイトブラック グロススタードフィニッシュ<br>9J×20+265/40R20タイヤ                                    | 46A               | -                 | ○                  | -                  | -                    | -      | ¥320,000 | ¥290,909     |
| アルミホイール 5Vスポークスターデザイン<br>クロスアンスラサイトブラック グロススタードフィニッシュ<br>9J×20+265/40R20タイヤ<br>(55 TFSI: S lineスタイリングパッケージ装着車) | 46A               | -                 | ○                  | ○                  | ○                    | -      | ¥120,000 | ¥109,091     |
| アルミホイール 10Yスポークエポスタイル<br>ブラック パートリーポリッシュ 9J×21+265/35R21タイヤ  | 41J               | -                 | ○                  | -                  | -                    | -      | ¥400,000 | ¥363,636     |
| アルミホイール 10Yスポークエポスタイル<br>ブラック パートリーポリッシュ 9J×21+265/35R21タイヤ<br>(55 TFSI: S lineスタイリングパッケージ装着車)                 | 41J               | -                 | ○                  | ○                  | ○                    | -      | ¥200,000 | ¥181,818     |
| アルミホイール 10Yスポークエポスタイル<br>ブラック パートリーポリッシュ 9J×21+265/35R21タイヤ  | 41J               | -                 | -                  | -                  | -                    | ○      | ¥150,000 | ¥136,364     |
| アルミホイール 7アームダイナミックデザイン プラチナムグレー<br>9J×21+265/35R21タイヤ  | 43P               | -                 | ○                  | -                  | -                    | -      | ¥400,000 | ¥363,636     |
| アルミホイール 7アームダイナミックデザイン プラチナムグレー<br>9J×21+265/35R21タイヤ<br>(55 TFSI: S lineスタイリングパッケージ装着車)                       | 43P               | -                 | ○                  | ○                  | ○                    | -      | ¥200,000 | ¥181,818     |
| アルミホイール 7アームダイナミックデザイン プラチナムグレー<br>9J×21+265/35R21タイヤ  | 43P               | -                 | -                  | -                  | -                    | ○      | ¥150,000 | ¥136,364     |
| アルミホイール 10スポークスターデザイン ブラック<br>9J×21+265/35R21タイヤ   | CSJ               | -                 | -                  | -                  | -                    | ○      | ¥170,000 | ¥154,545     |



**Special Optional Equipment** スペシャルオプション(受注生産)

●標準装備 ○オプション

| スペシャルオプション(受注生産)  | キー<br>オーダー<br>コード | 補助<br>オーダー<br>コード | A8 55 TFSI quattro | A8 60 TFSI quattro | A8 L 60 TFSI quattro | S8     | オプション価格    | 消費税抜きオプション価格 |
|---|-------------------|-------------------|--------------------|--------------------|----------------------|--------|------------|--------------|
|   |                   |                   | 4NC0DA             | 4NC0EA             | 4NL0EA               | 4NCSSA |            |              |
| Bang & Olufsen 3Dアドバンスサウンドシステム(23スピーカー)<br>(コンフォートパッケージの同時選択必須)             | 8RF               | -                 | ○                  | -                  | -                    | ○      | ¥820,000   | ¥745,455     |
| Bang & Olufsen 3Dアドバンスサウンドシステム(23スピーカー)<br>(コンフォートパッケージおよびパノラマサンルーフの同時選択必須) | 8RF               | 3FB               | -                  | ○                  | -                    | -      | ¥820,000   | ¥745,455     |
| Bang & Olufsen 3Dアドバンスサウンドシステム(23スピーカー)<br>(コンフォートパッケージおよびパノラマサンルーフの同時選択必須) | 8RF               | 3FU               | -                  | -                  | ○                    | -      | ¥820,000   | ¥745,455     |
| エアクオリティパッケージ(コンフォートパッケージの同時選択必須)  | 2V9               | -                 | ○                  | ○                  | ○                    | ○      | ¥90,000    | ¥81,818      |
| フルレザーパッケージ  | 7HD               | -                 | ○                  | ○                  | ○                    | ●      | ¥400,000   | ¥363,636     |
| コンフォートセンターアームレスト(フロント)  | 6E3               | -                 | ○                  | ○                  | ○                    | ●      | ¥50,000    | ¥45,455      |
| 100V電源ソケット  | 9Z4               | -                 | ○                  | ○                  | -                    | ○      | ¥30,000    | ¥27,273      |
| デコラティブパネル ウォルナットナチュラル   | 5MG               | -                 | ○                  | ○                  | ○                    | -      | ¥90,000    | ¥81,818      |
| デコラティブパネル ウォルナットナチュラル<br>セレクターレバーレザ   | 5MG               | 6Q2               | -                  | -                  | -                    | ○      | ¥0         | ¥0           |
| デコラティブパネル ファイングレインアッシュ ナチュラルグレーブラウン<br>セレクターレバーレザ                           | 5MC               | 6Q2               | ●                  | ●                  | ●                    | ○      | ¥0         | ¥0           |
| デコラティブパネル ユーカリプタス ナチュラルグレーブラウン  | 7TE               | -                 | ○                  | ○                  | ○                    | -      | ¥90,000    | ¥81,818      |
| デコラティブパネル ユーカリプタス ナチュラルグレーブラウン<br>セレクターレバーレザ                                | 7TE               | 6Q2               | -                  | -                  | -                    | ○      | ¥0         | ¥0           |
| ヘッドライニング ブラック   | 6NQ               | -                 | -                  | -                  | -                    | ○      | ¥70,000    | ¥63,636      |
| ヘッドライニング ブラック ダイナミカ   | PL4               | -                 | -                  | -                  | -                    | ○      | ¥250,000   | ¥227,273     |
| カラーダブレーキキャリパーレッド  | PC2               | -                 | -                  | -                  | -                    | ○      | ¥150,000   | ¥136,364     |
| セラミックブレーキ   | PC5               | -                 | -                  | -                  | -                    | ○      | ¥1,320,000 | ¥1,200,000   |

# Combination Menu

○：組合せ可

| モデル名                 | モデルコード | シート形状                | シート生地                    | インテリアコード  | ボディカラー | プリリアントブラック | ミストブラック M | グレイシア ホワイト M | ファーマメント ブルー M | ヴェスヴィオ グレー M | フロレット シルバー M | ディストリクト グリーン M | テラグレー M | マンハッタン グレー M | ウルトラ ブルー M | デイトナ グレー PE |   |   |   |   |
|----------------------|--------|----------------------|--------------------------|-----------|--------|------------|-----------|--------------|---------------|--------------|--------------|----------------|---------|--------------|------------|-------------|---|---|---|---|
|                      |        |                      |                          | エクステリアコード | A2A2   | 0E0E       | 2Y2Y      | 5U5U         | F4F4          | L5L5         | M4M4         | Z8Z8           | H1H1    | 6I6I         | 6Y6Y       |             |   |   |   |   |
| A8 55 TFSI quattro   | 4NC0DA | コンフォートシート (フロント)     | バルコナレザー                  | WH        | ○      | ○          | ○         | ○            | ○             | ○            | ○            | ○              | ○       | ○            | ○          | -           | - |   |   |   |
|                      |        |                      |                          | WO        | ○      | ○          | ○         | ○            | ○             | ○            | ○            | ○              | ○       | ○            | ○          | ○           | ○ | - | - |   |
|                      |        |                      |                          | WP        | ○      | ○          | ○         | ○            | ○             | ○            | ○            | ○              | ○       | ○            | ○          | ○           | ○ | ○ | - | - |
|                      |        |                      |                          | WQ        | ○      | ○          | ○         | ○            | ○             | ○            | ○            | ○              | ○       | ○            | ○          | ○           | ○ | ○ | - | - |
|                      |        |                      |                          | WT        | ○      | ○          | ○         | ○            | ○             | ○            | ○            | ○              | ○       | ○            | ○          | ○           | ○ | ○ | - | - |
|                      |        | WX                   | ○                        | ○         | ○      | ○          | ○         | ○            | ○             | ○            | ○            | ○              | ○       | ○            | ○          | ○           | - | - |   |   |
|                      |        | コンフォートスポーツシート (フロント) | バルコナレザー (コンフォート スポーツシート) | WH        | ○      | ○          | ○         | ○            | ○             | ○            | ○            | ○              | ○       | ○            | -          | -           | ○ | ○ | ○ |   |
|                      |        |                      |                          | WW        | ○      | ○          | ○         | ○            | ○             | ○            | ○            | ○              | ○       | ○            | -          | -           | ○ | ○ | ○ |   |
|                      |        |                      |                          | WY        | ○      | ○          | ○         | ○            | ○             | ○            | ○            | ○              | ○       | ○            | -          | -           | ○ | ○ | ○ |   |
|                      |        |                      |                          | WZ        | ○      | ○          | ○         | ○            | ○             | ○            | ○            | ○              | ○       | ○            | -          | -           | ○ | ○ | ○ |   |
| YC                   | ○      |                      |                          | ○         | ○      | ○          | ○         | ○            | ○             | ○            | ○            | ○              | -       | -            | ○          | ○           | ○ |   |   |   |
| A8 60 TFSI quattro   | 4NC0EA | コンフォートシート (フロント)     | バルコナレザー                  | WH        | ○      | ○          | ○         | ○            | ○             | ○            | ○            | ○              | ○       | ○            | ○          | ○           | - | - |   |   |
|                      |        |                      |                          | WO        | ○      | ○          | ○         | ○            | ○             | ○            | ○            | ○              | ○       | ○            | ○          | ○           | ○ | - | - |   |
|                      |        |                      |                          | WP        | ○      | ○          | ○         | ○            | ○             | ○            | ○            | ○              | ○       | ○            | ○          | ○           | ○ | ○ | - | - |
|                      |        |                      |                          | WQ        | ○      | ○          | ○         | ○            | ○             | ○            | ○            | ○              | ○       | ○            | ○          | ○           | ○ | ○ | - | - |
|                      |        |                      |                          | WT        | ○      | ○          | ○         | ○            | ○             | ○            | ○            | ○              | ○       | ○            | ○          | ○           | ○ | ○ | - | - |
|                      |        | WX                   | ○                        | ○         | ○      | ○          | ○         | ○            | ○             | ○            | ○            | ○              | ○       | ○            | ○          | ○           | - | - |   |   |
|                      |        | コンフォートスポーツシート (フロント) | バルコナレザー (コンフォート スポーツシート) | WH        | ○      | ○          | ○         | ○            | ○             | ○            | ○            | ○              | ○       | ○            | -          | -           | ○ | ○ | ○ |   |
|                      |        |                      |                          | WW        | ○      | ○          | ○         | ○            | ○             | ○            | ○            | ○              | ○       | ○            | -          | -           | ○ | ○ | ○ |   |
|                      |        |                      |                          | WY        | ○      | ○          | ○         | ○            | ○             | ○            | ○            | ○              | ○       | ○            | -          | -           | ○ | ○ | ○ |   |
|                      |        |                      |                          | WZ        | ○      | ○          | ○         | ○            | ○             | ○            | ○            | ○              | ○       | ○            | -          | -           | ○ | ○ | ○ |   |
| YC                   | ○      |                      |                          | ○         | ○      | ○          | ○         | ○            | ○             | ○            | ○            | ○              | -       | -            | ○          | ○           | ○ |   |   |   |
| A8 L 60 TFSI quattro | 4NL0EA | コンフォートシート (フロント)     | バルコナレザー                  | WH        | ○      | ○          | ○         | ○            | ○             | ○            | ○            | ○              | ○       | ○            | ○          | ○           | - | - |   |   |
|                      |        |                      |                          | WO        | ○      | ○          | ○         | ○            | ○             | ○            | ○            | ○              | ○       | ○            | ○          | ○           | ○ | - | - |   |
|                      |        |                      |                          | WP        | ○      | ○          | ○         | ○            | ○             | ○            | ○            | ○              | ○       | ○            | ○          | ○           | ○ | ○ | - | - |
|                      |        |                      |                          | WQ        | ○      | ○          | ○         | ○            | ○             | ○            | ○            | ○              | ○       | ○            | ○          | ○           | ○ | ○ | - | - |
|                      |        |                      |                          | WT        | ○      | ○          | ○         | ○            | ○             | ○            | ○            | ○              | ○       | ○            | ○          | ○           | ○ | ○ | - | - |
|                      |        | WX                   | ○                        | ○         | ○      | ○          | ○         | ○            | ○             | ○            | ○            | ○              | ○       | ○            | ○          | ○           | - | - |   |   |
|                      |        | コンフォートスポーツシート (フロント) | バルコナレザー (コンフォート スポーツシート) | WH        | ○      | ○          | ○         | ○            | ○             | ○            | ○            | ○              | ○       | ○            | -          | -           | ○ | ○ | ○ |   |
|                      |        |                      |                          | WW        | ○      | ○          | ○         | ○            | ○             | ○            | ○            | ○              | ○       | ○            | -          | -           | ○ | ○ | ○ |   |
|                      |        |                      |                          | WY        | ○      | ○          | ○         | ○            | ○             | ○            | ○            | ○              | ○       | ○            | -          | -           | ○ | ○ | ○ |   |
|                      |        |                      |                          | WZ        | ○      | ○          | ○         | ○            | ○             | ○            | ○            | ○              | ○       | ○            | -          | -           | ○ | ○ | ○ |   |
| YC                   | ○      |                      |                          | ○         | ○      | ○          | ○         | ○            | ○             | ○            | ○            | ○              | -       | -            | ○          | ○           | ○ |   |   |   |
| S8                   | 4NCSSA | コンフォートスポーツシート (フロント) | バルコナレザー (コンフォート スポーツシート) | WW        | ○      | ○          | ○         | ○            | ○             | ○            | ○            | ○              | -       | -            | ○          | ○           | ○ |   |   |   |
|                      |        |                      |                          | WY        | ○      | ○          | ○         | ○            | ○             | ○            | ○            | ○              | ○       | -            | -          | ○           | ○ | ○ |   |   |
|                      |        |                      |                          | WZ        | ○      | ○          | ○         | ○            | ○             | ○            | ○            | ○              | ○       | ○            | -          | -           | ○ | ○ | ○ |   |
|                      |        |                      |                          | YC        | ○      | ○          | ○         | ○            | ○             | ○            | ○            | ○              | ○       | ○            | -          | -           | ○ | ○ | ○ |   |

## Combination Menu

| エクステリアコード | カラー          |
|-----------|--------------|
| A2A2      | ブリリアントブラック   |
| 0E0E      | ミトスブラックM     |
| 2Y2Y      | グレイシアホワイトM   |
| 5U5U      | ファーマメントブルーM  |
| F4F4      | ヴェスヴィオグレーM   |
| L5L5      | フロレットシルバーM   |
| M4M4      | ディストリクトグリーンM |
| Z8Z8      | テラグレーM       |
| H1H1      | マンハッタングレーM   |
| 6I6I      | ウルトラブルーM     |
| 6Y6Y      | デイトナグレーPE    |

M : メタリック

PE : パールエフェクト

| インテリアコード | シート・ドアトリム                                  | ダッシュボード上部・下部            | カーペット      | 天井                  |
|----------|--|-------------------------|------------|---------------------|
| WH       | ブラック - ブラック                                | ブラック - ブラック             | ブラック       | パステルシルバー            |
| WO       | コニャックブラウン - コニャックブラウン                      | ブラック - ブラック             | ブラック       | パステルシルバー            |
| WP       | ブラック(スチールグレーステッチ) - ブラック                   | ブラック - ブラック             | ブラック       | パステルシルバー            |
| WQ       | コニャックブラウン(スチールグレーステッチ) - コニャックブラウン         | ブラック - ブラック             | ブラック       | パステルシルバー            |
| WZ       | コニャックブラウン(スチールグレーステッチ) - ブラック              | ブラック - ブラック             | ブラック       | ブラック(S8 : パステルシルバー) |
| WY       | メルロッドレッド(ロックグレーステッチ) - ブラック                | ブラック - ブラック             | ブラック       | ブラック(S8 : パステルシルバー) |
| YC       | パステルシルバー(グラナイトグレーステッチ&バイピング) - パステルシルバー    | グラナイトグレー - パステルシルバー     | グラナイトグレー   | パステルシルバー            |
| WT       | パールセントベージュ(スチールグレーステッチ&バイピング) - パールセントベージュ | サップウッドブラウン - パールセントベージュ | パールセントベージュ | パールセントベージュ          |
| WW       | ブラック(スチールグレーステッチ) - ブラック                   | ブラック - ブラック             | ブラック       | ブラック(S8 : パステルシルバー) |
| WX       | サードブラウン(スチールグレーステッチ&バイピング) - サードブラウン       | ブラック - ブラック             | ブラック       | パステルシルバー            |

## 注意事項

- A8は全モデルでフロアマットは搭載されません。
- Audilは全モデルで、字光式ナンバープレートには対応していません。

**アウディ ジャパン**    **フォルクスワーゲン グループ ジャパン 株式会社**

東京都品川区北品川 4-7-35 御殿山トラストタワー 16階 〒140-0001

**Free dial** ▶ **0120-598106** AM 9:00 - PM 7:00    **For info** ▶ **www.audi.co.jp**

(生産について) ●ご注文受付時期、生産の都合上、ご注文をいただいてから納期までに5ヶ月以上かかる場合があります。●ドイツ側での生産の都合上、受付に制限が発生する場合があります。

●ご注文をいただいた時期により、お客様に納車される前に仕様変更、年式変更、特別仕様車等がご案内される場合があります。●詳しくはAudi正規ディーラーへお問い合わせください。

(オプション装備について) ●生産の都合上、受注生産となる場合があります。

●本仕様・装備・諸元は予告なく変更される場合があります。このデータインフォメーションの内容及び車両本体価格、オプション価格は2022年4月現在のものです。

◎車両本体価格には、標準工具一式が含まれていますが、付属品価格、保険料、税金(消費税を除く)、登録に伴う諸費用は含まれておりません。◎リサイクル料金が別途必要となります。◎価格は予告なく変更される場合があります。

**掲載のメーカー希望小売価格は2022年4月現在の税率(10%)に基づく消費税込価格です。**